

CLIMATISEUR MOBILE LOCAL ELECTRONIQUE

CLI122EBT

MANUEL D'UTILISATION



IMPORTANT :

Lire attentivement ce manuel avant la mise en service et le conserver soigneusement.

1. CONSEILS DE SÉCURITÉ :

AVERTISSEMENT !!!

Si le câble d'alimentation est endommagé, il doit être remplacé par le fabricant, son service après-vente ou des personnes de qualification similaire afin d'éviter un danger.

La fiche de prise de courant du câble d'alimentation doit être enlevée du socle avant de nettoyer l'appareil ou d'entreprendre les opérations d'entretien.

1. Utiliser l'appareil dans une pièce de dimension correspondant à sa capacité de refroidissement / ventilation.
2. Ne pas utiliser le climatiseur près d'appareils à gaz, cheminées ou liquides inflammables.
3. Ne pas incliner votre appareil de plus de 35° en le déplaçant.
4. Manipuler l'appareil avec précaution.
5. Tenir votre climatiseur éloigné d'environ 1 mètre de tout autre appareil d'électroménager pour éviter le risque de perturbations électromagnétique.
6. Afin d'éviter une surchauffe de l'appareil, nous vous conseillons de l'éloigner d'environ 50 cm d'un mur.
7. Ne pas exposer l'appareil à toutes sources de chaleur directes ou indirectes.
8. Ne pas utiliser cet appareil dans des endroits humides, et ne pas mettre en contact avec l'eau.

9. Si le câble d'alimentation est endommagé, il doit être remplacé par le fabricant, son service après vente ou une personne de qualification similaire.
10. Ne pas utiliser dans une pièce comble.
11. Ne pas soumettre l'appareil à des chocs ou à des vibrations.
12. Contrôler la tension du réseau. Le climatiseur est prévu uniquement pour une prise de courant avec mise à la terre ayant une tension de raccordement de 230 Volts (50 Hz).
13. L'appareil doit toujours être branché sur une prise de terre. Si l'approvisionnement en courant n'est pas connecté à la terre, vous ne devez absolument pas brancher l'appareil.
14. La fiche doit toujours être facilement accessible lorsque l'appareil est branché.
15. Avant la connexion de l'appareil, contrôler si :
 - la tension de raccordement est bien la même que celle de la plaque signalétique,
 - la prise et l'approvisionnement en courant sont adaptés à l'appareil,
 - la fiche du câble est adaptée à la prise de courant
16. Retirer toujours la fiche de la prise lorsque l'appareil n'est pas utilisé.
17. Un disjoncteur magnétique thermique ou un fusible de sécurité de 16 ampères doit être installé en amont de l'interrupteur principal de votre appareil.
18. Le produit doit être installé en respectant les règles nationales d'installation.

19. Cet appareil peut être utilisé par des enfants âgés d'au moins 8 ans et par des personnes ayant des capacités physiques, sensorielles ou mentales réduites ou dénuées d'expérience ou de connaissance, s'ils (si elles) sont correctement surveillé(e)s ou si des instructions relatives à l'utilisation de l'appareil en toute sécurité leur ont été données et si les risques encourus ont été appréhendés. Les enfants ne doivent pas jouer avec l'appareil. Le nettoyage et l'entretien par l'utilisateur ne doivent pas être effectués par des enfants sans surveillance.
20. Il convient de surveiller les enfants pour s'assurer qu'ils ne jouent pas avec l'appareil.
21. Ce produit est conforme aux exigences imposées par les directives 2014/35/UE (abrogeant la directive 73/23/CEE modifiée par la directive 93/68/CEE) et 2014/30/UE (abrogeant la directive 89/336/CEE)
22. Cet appareil est uniquement destiné à une utilisation domestique et intérieure.
23. Si le câble d'alimentation est endommagé, il doit être remplacé par le fabricant, son service après-vente ou des personnes de qualification similaire afin d'éviter un danger.
24. En ce qui concerne l'installation correcte de l'appareil, veuillez vous référer au paragraphe correspondant à la page 8.



25. Pour les instructions de nettoyage et d'entretien, veuillez vous référer au paragraphe nettoyage et entretien à la page 12.

26. Les instructions d'emploi doivent être fournies et conserver avec l'appareil afin que celui-ci puisse être utilisé sans danger.



Attention, Risque d'Incendie



 <small>ATTENTION: RISQUE D'INCENDIE</small>	<p>Le gaz frigorigène contenu dans le circuit de cet appareil est de l'isopropane (R 290), gaz peu polluant mais inflammable.</p> <p>Lors du transport et de l'installation de l'appareil, veiller à n'endommager aucune partie du circuit frigorifique</p>
	<p>Lire la notice d'utilisation :</p> <p>Lire attentivement et respecter les consignes de sécurité avant d'utiliser l'appareil. Conserver cette notice et en aviser les utilisateurs potentiels car elle contient des informations importantes.</p>
	<p>Manuel d'utilisation; mode d'emploi :</p> <p>Identifier l'emplacement où le manuel de l'utilisation est stocké ou identifier les informations relatives aux instructions d'utilisation. Indiquer que les instructions d'utilisation doivent être prises en compte lors de l'utilisation de l'appareil ou du contrôle à proximité de l'emplacement du symbole.</p>



Manuel de service; Lire le manuel technique:
Pour indiquer qu'une machine ou un équipement nécessite un entretien. Pour indiquer que le manuel de service doit être consulté. Pour identifier l'emplacement où le manuel de service est stocké

ATTENTION

- N'utilisez pas de moyens pour accélérer le processus de dégivrage ou pour nettoyer, autres que ceux recommandés par le fabricant.
- L'appareil doit être placé dans une zone sans source continue d'ignition (par exemple: flammes nues, gaz ou appareils électriques en fonctionnement).
- Ne pas percer et ne pas brûler.
- Sachez que les gaz réfrigérants peuvent être inodores.
- L'appareil doit être installé, utilisé et entreposé dans une zone de plus de 10m².
- Cet appareil contient 195g de gaz réfrigérant R290.
- R290 est un gaz réfrigérant conforme aux directives européennes sur l'environnement. Ne percez aucune partie du circuit de réfrigérant.
- Si l'appareil est installé, utilisé ou entreposé dans un endroit non ventilé, la pièce doit être conçue de manière à éviter l'accumulation de fuites de réfrigérant entraînant un risque d'incendie ou d'explosion dû à l'ignition du

réfrigérant causé par les chauffages électriques, les poêles, ou d'autres sources d'inflammation.

- L'appareil doit être stocké de manière à éviter toute défaillance mécanique.
- Les personnes qui opèrent ou travaillent sur le circuit de réfrigérant doivent avoir la certification appropriée délivrée par un organisme accrédité qui garantit la compétence dans la manipulation des réfrigérants selon une évaluation spécifique reconnue par les associations de l'industrie.
- Les réparations doivent être effectuées en fonction des recommandations du fabricant.
- L'entretien et les réparations qui nécessitent l'assistance d'un autre personnel qualifié doivent être effectués sous la supervision d'une personne spécifiée dans l'utilisation de réfrigérants inflammables.

Maintenir et stockage

L'appareil doit être entreposé dans un endroit bien ventilé où la taille de la pièce correspond à la superficie de la pièce indiquée pour l'utilisation.

L'appareil doit être entreposé dans une pièce sans utiliser de flammes nues (par exemple un appareil fonctionnant à gaz) et des sources d'ignition (par exemple un chauffage électrique en fonctionnement)

L'appareil doit être entreposé de façon à éviter

que des dommages mécaniques puissent se produire.

ATTENTION :

Ne jamais laisser fonctionner cet appareil en présence ou à la portée d'enfants sans surveillance.

ATTENTION !!!

Cet appareil est uniquement destiné à une utilisation domestique.

Avant la mise en service de votre climatiseur, celui-ci doit avoir été maintenu en position verticale durant 2 heures au minimum.

2. CONSEIL D'INSTALLATION DE VOTRE CLIMATISEUR :

Votre climatiseur mobile peut être installé et déplacé facilement à l'endroit souhaité. Raccorder le flexible d'échappement au dos de l'unité.

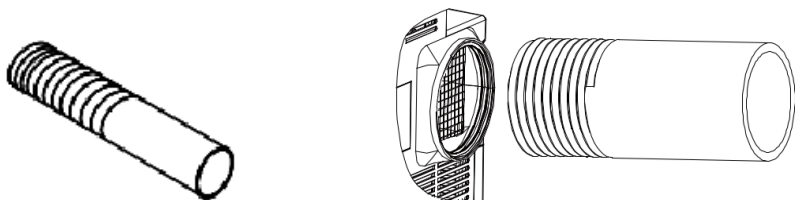

Déployer le flexible à la longueur souhaitée puis passer l'autre bout du flexible par la fenêtre pour permettre la sortie d'air à l'extérieur.

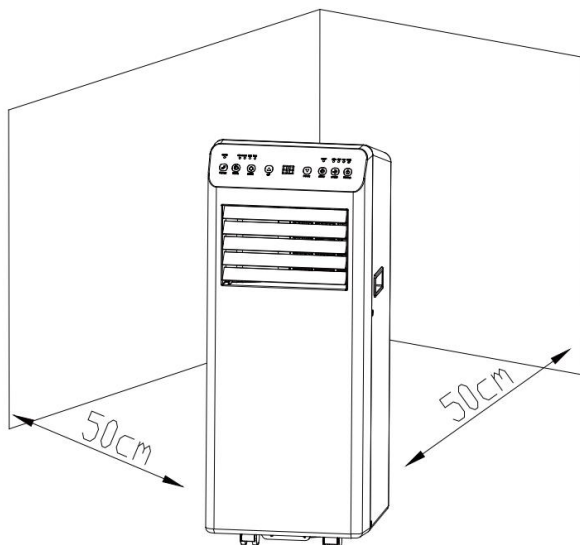

Important :

- Le tuyau flexible peut être étiré et mesurer de 50 à 150 cm selon les besoins.

Cette longueur a été fixée en fonction des spécifications du climatiseur. Ne pas utiliser de rallonge ni d'autre tuyau que celui fourni, car cela pourrait affecter le bon fonctionnement de l'appareil.

- L'air doit pouvoir circuler librement, toute obstruction pouvant provoquer la surchauffe du climatiseur. S'assurer que le tuyau ne s'entortille pas et ne fasse pas de coude.

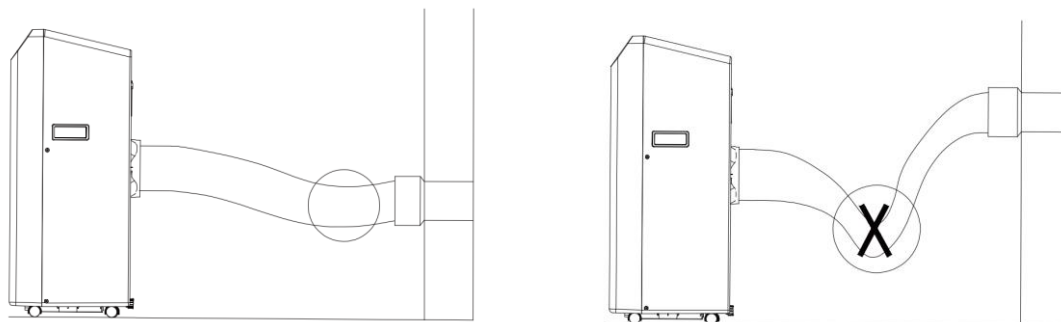

3. DESCRIPTIF :

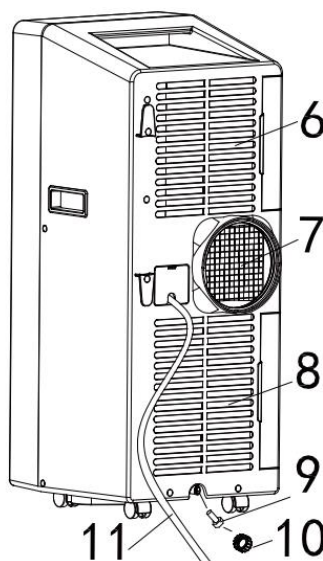
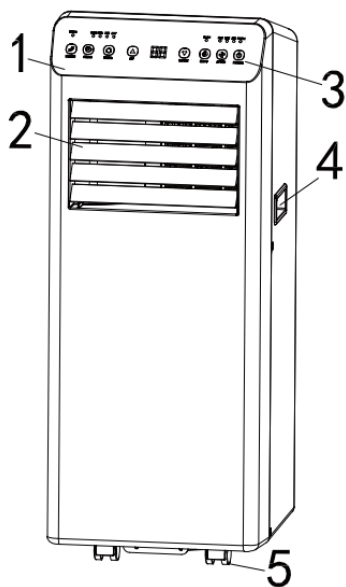

1	Panneau de commande
2	Sortie d'air froid
3	Touches
4	Poignée
5	Roulettes
6	Grille d'entrée d'air (Evaporateur)
7	Sortie d'air chaud
8	Grille d'entrée d'air (Condenseur)
9	Bouchon
10	Capuchon
11	Cordon d'alimentation

4. CARACTERISTIQUES DE FONCTIONNEMENT :

ATTENTION :

Avant la mise en service de votre climatiseur, celui-ci doit avoir été maintenu en position verticale durant 2 heures au minimum.

Panneau de commandes :

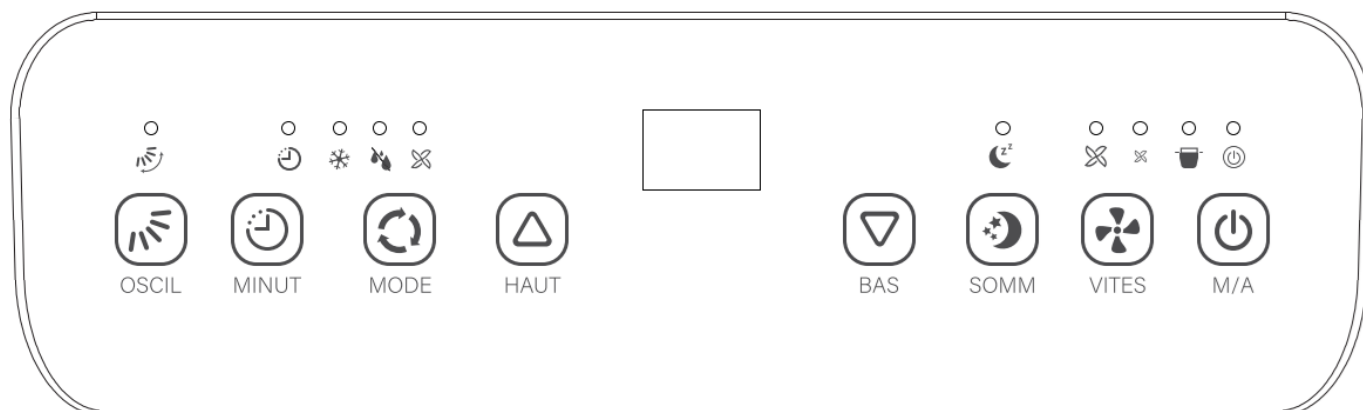

4.1. COMMANDE M/A (MARCHE / ARRET) :

Cette commande permet de mettre l'appareil en marche ou de l'arrêter.

Lorsque vous arrêtez le climatiseur, attendre 3 minutes avant de le remettre en marche.

4.2. COMMANDE MODE :

Sélection de l'un des 3 modes:

- Climatisation
- Déshumidification
- Ventilation

Sélectionner le mode désiré : Climatisation, Déshumidification, ou Ventilation.

Le voyant correspondant s'allume.

4.3. Mode CLIMATISATION :

L'air est refroidi et l'air chaud est évacué vers l'extérieur par le tuyau d'évacuation d'air chaud. Ajuster la vitesse de ventilation en fonction de la température de l'air la plus confortable.

⇒ ***En mode CLIMATISATION, le tuyau d'évacuation d'air doit ventiler l'air chaud à l'extérieur.***

La fonction de refroidissement s'éteint lorsque la température ambiante est inférieure à la température programmée. La ventilation continue toutefois de fonctionner au niveau réglé. La fonction de refroidissement se remet en marche dès que la température ambiante dépasse la température programmée. La température programmée peut être de 16°C et 31°C

4.4. Mode DÉSHUMIDIFICATION :

Lorsque le mode DESHUMIDIFICATION est sélectionné le minuteur et la fonction sommeil ne peuvent pas être ajustés. La vitesse du ventilateur est fixée à lente.

⇒ ***En mode DESHUMIDIFICATION, il faut garder les fenêtres et portes fermées. l'appareil n'a pas besoin de tuyau d'évacuation d'air.***

Il est possible d'obtenir un drainage continu en connectant un tuyau de drainage au dos de l'appareil. Veuillez dévisser le capuchon, retirer le bouchon de caoutchouc de la purge d'eau situé au dos en bas de l'appareil et raccorder un tuyau de drainage.

4.5. Mode VENTILATION :

Lorsque le mode VENTILATION est sélectionné, l'air circule dans la pièce sans être refroidi. La température et la fonction sommeil ne peuvent pas être ajustées.

⇒ *En mode VENTILATION, l'appareil n'a pas besoin de tuyau d'évacuation d'air.*

4.6. COMMANDE DE RÉGLAGE TEMPÉRATURE :

Utilisée pour le réglage du thermostat.

En mode Climatisation, si vous appuyez sur le bouton « HAUT » ou « BAS », la température réglée s'affiche et peut être ajustée. La température ne peut être réglée qu'en mode climatisation.

4.7. COMMANDE DE LA VITESSE DE VENTILATION :

2 vitesses peuvent être réglées : (uniquement en mode climatisation et ventilation, la vitesse est fixe en mode déshumidification)

- ⇒ Rapide
- ⇒ Lente

4.8. MINUTERIE :

⇒ **ARRET AUTOMATIQUE :**

Lorsque l'appareil est allumé, appuyer sur le bouton du minuteur (l'indicateur du minuteur s'allume) pour sélectionner le nombre d'heures pendant lequel vous souhaitez que l'appareil fonctionne en mode **CLIMATISATION**. L'appareil s'arrêtera automatiquement à la fin de ce laps de temps.

⇒ **MISE EN MARCHE AUTOMATIQUE :**

Lorsque l'appareil est en veille, appuyer sur le bouton du minuteur pour sélectionner le nombre d'heures souhaité avant que l'appareil se mette en marche automatiquement en mode **CLIMATISATION**. Si le minuteur est programmé (même lorsque l'appareil est éteint), l'indicateur affiche le nombre d'heures restant avant la mise en marche automatique. Le temps peut être réglé entre 1 à 24 heures.

IMPORTANT

Afin d'optimiser le rendement de votre climatiseur, nous vous recommandons de ne pas l'exposer directement aux rayons du soleil lors de son fonctionnement (si possible, tirer les rideaux ou fermer les volets).

4.9. TÉMOIN D'AVERTISSEMENT « RESERVOIR PLEIN » :

Ce témoin (ALARME) indique que le réservoir d'eau interne doit être vidangé. L'appareil ne fonctionne pas tant que l'eau n'a pas été vidangée

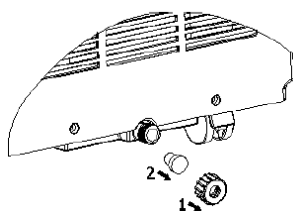

- Positionnez sous le capuchon (1) un récipient pour recueillir l'eau.
- Dévisser le capuchon (1)
- Retirer le bouchon de caoutchouc (2)
- Repousser le bouchon dans l'écoulement (2)
- Revisser le capuchon (1)

4.10. COMMANDE « SOMMEIL » :

En mode Climatisation, en appuyant sur la commande « Sommeil », la vitesse de ventilation est basse. La température augmente de 1°C après la 1ère heure, puis augmente une nouvelle fois de 1°C après 2 heures, puis maintient cette température. A noter que la fonction Sommeil n'est disponible qu'en mode Climatisation (elle ne fonctionne pas en mode Ventilation ou Déshumidification).

5. TELECOMMANDE :

1. Fonctionne avec 2 piles AAA, 1.5 volts, non fournies. Les piles usagées doivent être mises au rebut de façon sûre. Les déposer dans des bacs de collecte prévus (renseignez-vous auprès de votre revendeur) afin de protéger l'environnement
2. Respecter les polarités en les insérant.
3. La diriger vers le tableau de commande du climatiseur.

6. NETTOYAGE ET ENTRETIEN :

• **MAINTENANCE DE L'APPAREIL :**

Pour toutes opérations d'entretien et de nettoyage, il est IMPERATIF de débrancher l'appareil pour des raisons de sécurité.

Ne pas utiliser de produits chimiques ou de détergents pour le nettoyage, qui pourraient facilement abîmer, ou déformer votre appareil.

Nettoyer le climatiseur avec un chiffon légèrement humide, et le sécher.

• **MAINTENANCE DU FILTRE A AIR :**

Pour une meilleure efficacité, le filtre à air doit être nettoyé au bout de 100 heures d'utilisation.

Pour le nettoyer :

1. Arrêter l'appareil et retirer le filtre à air
2. Nettoyer et réinstaller le filtre à air : en cas de saleté évidente, laver le filtre à l'eau savonneuse tiède, le rincer et le sécher avant de le replacer dans son compartiment.

En cas d'utilisation du climatiseur dans un environnement extrêmement poussiéreux, nettoyer le filtre à air toutes les 2 semaines.

• **MAINTENANCE APRES UTILISATION :**

Si vous prévoyez de ne pas utiliser l'appareil pendant une période prolongée :

1. Retirer le bouchon en caoutchouc de l'ouverture de vidange (bas de l'appareil) afin de vidanger l'appareil, en cas d'une non-utilisation prolongée de votre climatiseur
2. Pendant ½ journée et par beau temps, faire fonctionner l'appareil en mode VENTILATION uniquement afin qu'il sèche à l'intérieur et éviter qu'il moisisse.
3. Arrêter et débrancher l'appareil.
4. Nettoyer le filtre à air et le réinstaller.
5. Retirer les flexibles d'air et les conserver soigneusement. Boucher le trou hermétiquement.

7. SPECIFICATIONS TECHNIQUES :

Puissance frigorifique:	3220W (11000BTU/h)
Tension:	220-240V~
Fréquence:	50Hz
Puissance absorbée:	1240W
Gaz réfrigérant:	R290 / 195g
Pression de refoulement:	1,8MPa
Pression d'aspiration:	0,6MPa
Pression maximale tolérée	3,0MPa
Type de fusible utilisé :	T3.15A, AC250V

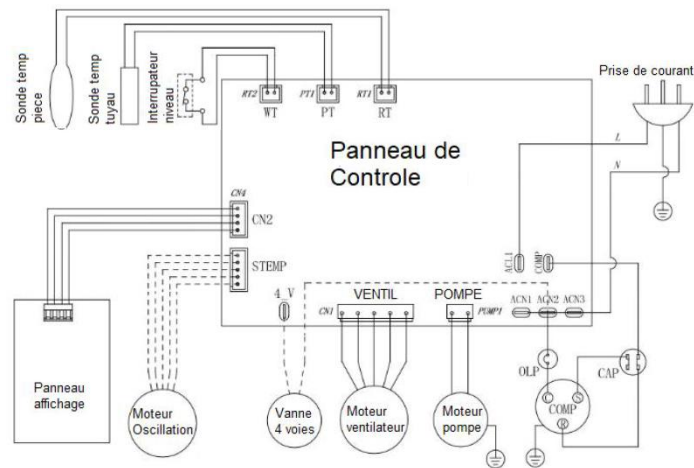
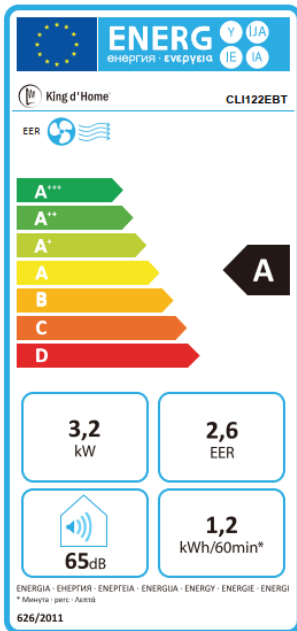

MARQUE	KING D'HOME
RÉFÉRENCE	CLI122EBT
CLASSE D'EFFICACITÉ ÉNERGÉTIQUE	A
PUISSANCE FRIGORIFIQUE NOMINALE (kW) P rated frigorifique	3,2
COEFFICIENT D'EFFICACITÉ ÉNERGÉTIQUE NOMINAL, EER Rated	2,6
PUISSANCE FRIGORIFIQUE ABSORBÉE NOMINALE (kW), P _{EEER}	1,2
CONSOMMATION D'ÉNERGIE (kWh/60min), Q _{sd}	1,2
La consommation d'énergie de 1,2 kWh pour 60 minutes, sur la base des résultats obtenus dans des conditions d'essai normalisées. La consommation d'énergie réelle dépendra des conditions d'utilisation et de l'emplacement de l'appareil.	
NIVEAU DE PUISSANCE ACOUSTIQUE (dB) EN MODE « REFROIDISSEMENT » L _{WA}	65
FLUIDE FRIGORIGÈNE	R290 (0,195 kg)
POTENTIEL DE RÉCHAUFFEMENT PLANÉTAIRE, PRP (kgCO ₂ eq)	3
Les fuites de réfrigérants accentuent le changement climatique. En cas de fuite, l'impact sur le réchauffement de la planète sera d'autant plus limité que le potentiel de réchauffement planétaire (PRP) du réfrigérant est faible. Cet appareil utilise un réfrigérant dont le PRP est égal à 3. En d'autres termes, si 1 kg de ce réfrigérant est relâché dans l'atmosphère, son impact sur le réchauffement de la planète sera 3 fois supérieur à celui d'un kg de CO ₂ , sur une période de 100 ans. Ne tentez jamais d'intervenir dans le circuit frigorifique et de démonter les pièces vous-même et adressez-vous systématiquement à un professionnel.	
CONSOMMATION D'ÉLECTRICITÉ EN MODE « ARRÊT PAR THERMOSTAT » (W), P _{TO}	--
CONSOMMATION D'ÉLECTRICITÉ EN MODE « VEILLE » (W) P _{SB}	0,5
Pour toute information complémentaire, merci de contacter : Schneider consumer group, 12 rue Jules Ferry, 93110 Rosny-sous-bois, France	

8. PANNES :

Les cas suivants ne sont pas toujours des dysfonctionnements.
Vérifier avant de contacter le service après-vente.

Problème	Analyse
Ne fonctionne pas	<ul style="list-style-type: none">- Le disjoncteur ou le fusible est grillé.- Patientez 3 minutes et rallumez l'appareil. Il se peut que le disjoncteur empêche l'appareil de fonctionner.- Les piles de la télécommande sont déchargées.- La fiche n'est pas branchée correctement.
Fonctionne seulement quelques instants	<ul style="list-style-type: none">- Si la température réglée est proche de la température ambiante, vous pouvez diminuer la température réglée.- Sortie d'air obturée par un obstacle. Retirez cet obstacle.
Fonctionne mais ne refroidit pas	<ul style="list-style-type: none">- Porte ou fenêtre ouverte.- Un autre appareil de chauffage fonctionne (chauffage, lampe, etc.).- Le filtre à air est sale. Nettoyez-le.- Sortie ou admission d'air colmatée.- Température réglée excessive.
Le voyant minuteur s'allume	<ul style="list-style-type: none">- Eteindre l'appareil pendant 3 minutes, puis le ré-allumer.
Ne fonctionne pas et le témoin d'eau s'allume ou P2 clignote sur l'écran	<ul style="list-style-type: none">- Vidangez l'eau dans un récipient au moyen du tuyau de vidange situé au dos de l'appareil. Si l'appareil ne fonctionne toujours pas, consultez un technicien qualifié.



Ce logo apposé sur le produit signifie qu'il s'agit d'un appareil dont le traitement en tant que déchet rentre dans le cadre de la directive 2012/19/CE du 4 juillet 2012, relative aux déchets d'équipements électriques et électroniques (DEEE).

■ - La présence de substances dangereuses dans les équipements électriques et électroniques peut avoir des effets potentiels sur l'environnement et la santé humaine dans le cycle de retraitement de ce produit.

- Ainsi, lors de la fin de vie de cet appareil, celui-ci ne doit pas être débarrassé avec les déchets municipaux non triés.

- En tant que consommateur final, votre rôle est primordial dans le cycle de réutilisation, de recyclage et les autres formes de valorisation de cet équipement électrique et électronique. Des systèmes de reprise et de collecte sont mis à votre disposition par les collectivités locales (déchetteries) et les distributeurs.

- Vous avez l'obligation d'utiliser les systèmes de collecte sélective mise à votre disposition.

La garantie ne couvre pas les pièces d'usure du produit, ni les problèmes ou les dommages résultant de:

- (1) détériorations superficielles dues à l'usure normale du produit ;
- (2) défauts ou détériorations dus au contact du produit avec des liquides et dus à la corrosion provoquée par la rouille ou de présence d'insectes;
- (3) tout incident, abus, utilisation impropre, modification, démontage ou réparation non autorisés;
- (4) toute opération impropre d'entretien, utilisation non conforme aux instructions concernant le produit ou le branchement à une tension incorrecte ;
- (5) toute utilisation d'accessoires non fournis ou non approuvés par le fabricant.

La garantie sera annulée en cas d'élimination de la plaque signalétique et/ou du numéro de série du produit.

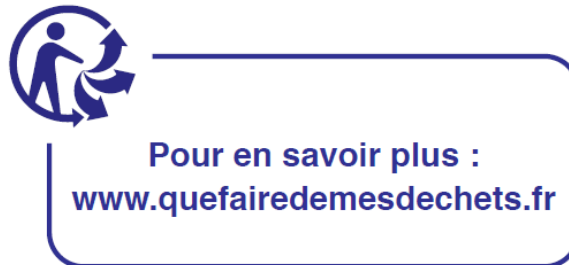

IMPORTÉ PAR SCHNEIDER CONSUMER GROUP,
12 RUE JULES FERRY, 93110 ROSNY SOUS BOIS, FRANCE